

РескВому

International Industry GmbH

ПРЯМОХОДНЫЕ ПНЕВМАТИЧЕСКИЕ ПРИВОДЫ СЕРИИ PWL

КРАТКОЕ ОПИСАНИЕ ПРИВОДА ПНЕВМАТИЧЕСКОГО СЕРИИ PWL

Привода серии PWL производятся с цилиндрами диаметром от 32 до 320 мм. Привода этой серии производятся как с демпферами, так и без них. Оба варианта соответствуют стандарту ISO 6431, исполняются в одинаковых корпусах и имеют одинаковые монтажные параметры.

Варианты прямоходных пневматических приводов: с двойным выходным валом, одинарного действия, с регулируемым ходом, многопозиционные, термостойкие и др.

Привода серии PWL не нуждаются в смазке на протяжении всего времени службы.

Качество цельнолитых частей привода гарантировано производством этих частей с помощью литья под давлением.

Цилиндр пневматического привода изготовлен из высококачественного анодированного алюминия, что обеспечивает высокую устойчивость к коррозии и трению.

Шток поршня закален и хромирован, что обеспечивает высокую степень устойчивости к коррозии и износу.

Уплотнение поршня привода обеспечивает устойчивую работу и надежное уплотнение даже после длительного простоя.

Буфер пневматического прямоходного привода обеспечивает мягкое закрытие привода путем замедления его движение в конечных положениях.



СХЕМА ПРИВОДА



№	Описание	№	Описание
1	Гайка	11	Кольцо поршня
2	Пылезащитный шток	12	Кольцо
3	Комбинированное кольцо	13	Магнитное кольцо поршня
4	Направляющая	14	Задний поршень
5	Передняя крышка	15	Задняя крышка
6	Уплотнительная прокладка	16	Соединительный шток
7	Подушка уплотнительного кольца	17	Гайка
8	Корпус	18	Кольцо
9	Передний поршень	19	Игла клапана
10	Кольцо		

**Выходной крутящий момент пневматического привода
одностороннего действия серии PWA.**

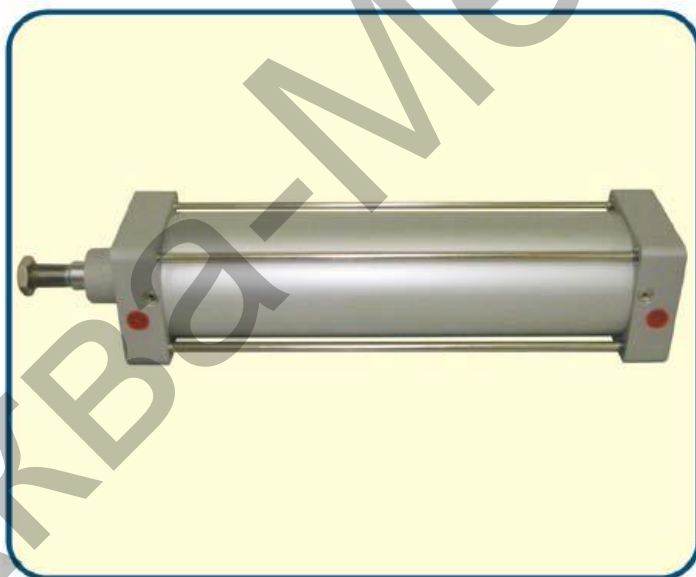
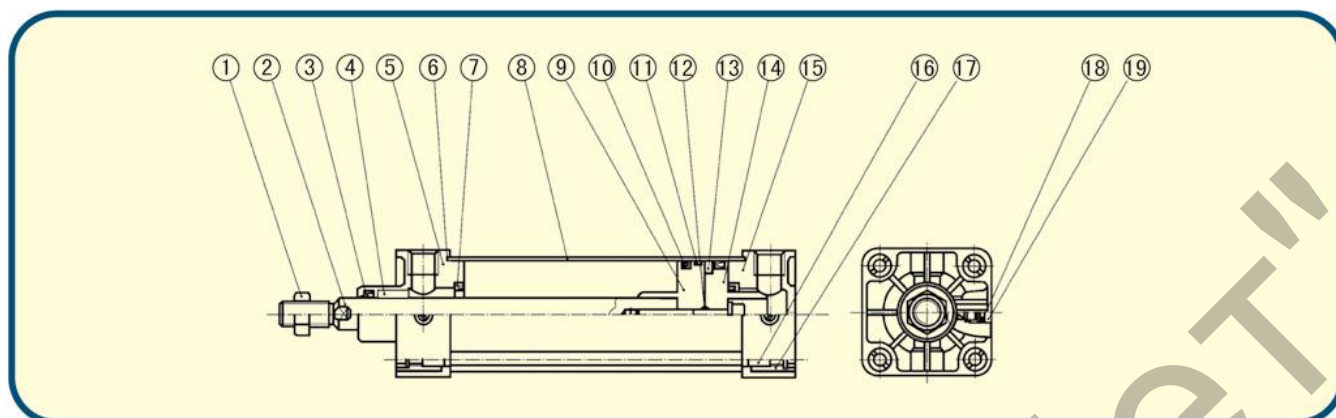
Диаметр привода, мм	Диаметр поршня, мм	Выходное усилие, Н	Площадь сжатия, см ²	Рабочее давление, бар							
				2	3	4	5	6	7	8	
16	6	F1	2,01	40,02	60,3	80,4	100,5	120,6	140,7	160,8	
		F2	1,72	34,4	51,6	68,8	86	103,2	120,4	137,6	
20	8	F1	3,14	62,8	94,2	125,7	157,1	188,5	220,0	251,0	
		F2	2,64	52,8	79,2	105,6	132,0	158,4	184,8	211,2	
25	10	F1	4,91	98,2	147,3	196,3	245,0	294,0	344,0	393,0	
		F2	4,12	82,4	123,4	164,8	206,0	247,2	288,4	329,6	
32	12	F1	8,03	160,6	240,0	321,2	401,5	481,8	562,1	642,4	
		F2	6,91	138,2	207,0	276,4	345,5	414,6	483,7	552,8	
40	14	F1	12,57	251,0	377,0	503,0	628,0	754,0	880,0	1010,0	
		F2	11,03	220,6	330,9	441,2	551,5	661,8	772,1	882,4	
50	20	F1	19,36	393,0	589,0	785,0	982,0	1178,0	1374,0	1517,0	
		F2	16,49	330,0	495,0	660,0	825,0	990,0	1155,0	1319,0	
63	20	F1	31,20	623,0	935,0	1247,0	1559,0	1870,0	2180,0	2490,0	
		F2	28,00	561,0	841,0	1121,0	1402,0	1682,0	1962,0	2240,0	
80	25	F1	50,30	1005,0	1508,0	2010,0	2510,0	3020,0	3520,0	4020,0	
		F2	45,40	907,0	1361,0	1814,0	2270,0	2720,0	3170,0	3630,0	
100	30	F1	78,50	1571,0	2360,0	3140,0	3930,0	4710,0	5500,0	6280,0	
		F2	71,50	1429,0	2140,0	2860,0	3570,0	4290,0	5000,0	5720,0	
125	32	F1	122,70	2450,0	3680,0	4910,0	6135,0	7360,0	8590,0	9820,0	
		F2	114,60	2290,0	3440,0	4580,0	5730,0	6880,0	8020,0	9170,0	
160	40	F1	201,00	4020,0	6030,0	8040,0	10050,0	12060,0	14070,0	16080,0	
		F2	188,40	3760,0	5650,0	7530,0	9400,0	11300,0	13180,0	15070,0	
200	40	F1	314,20	6280,0	9420,0	12560,0	15710,0	18850,0	21990,0	25130,0	
		F2	301,40	6020,0	9040,0	12050,0	15070,0	18080,0	21090,0	24110,0	
250	50	F1	490,60	9812,0	14718,0	19624,0	24530,0	29436,0	34342,0	39248,0	
		F2	471,00	9420,0	14130,0	18840,0	23550,0	28260,0	32970,0	37680,0	
320	63	F1	803,84	16077,0	24115,0	32154,0	40192,0	48230,0	56269,0	64307,0	
		F2	772,68	15454,0	23180,0	30907,0	38634,0	46361,0	54088,0	61814,0	

ДОПОЛНИТЕЛЬНОЕ ОБОРУДОВАНИЕ ЭЛЕКТРОМАГНИТНЫЙ КЛАПАН

Электромагнитный клапан используется для дистанционного включения/выключения пневматического привода. Может применяться в различных областях промышленности. Выпускается как в стандартном исполнении, так и во взрывозащищенном.

Условия применения:

1. Установка. Клапан может быть установлен в горизонтальном или вертикальном направлении. Уровень вибрации в месте установки должен быть низким.

2. Подключение. Продуть сжатым воздухом. Соединительная трубка между клапаном и приводом должна иметь минимально возможную длину.

3. Рабочая среда. Не допускается работа клапана в окружающей среде с агрессивными газами и химическими реагентами. Так же не допускается работа при температуре свыше 80 °С и при воздействии инфракрасного излучения.

4. Смазка. Клапан не смазан при изготовлении. Может быть использовано турбинное масло или другое, схожее по характеристикам. Не допускается использование машинного масла, это может привести к сокращению срока службы клапана.

5. Минимальное использование. Клапан должен работать не реже одного раза в 30 дней, иначе длительный простой может сказаться на работоспособности клапана. Перед установкой рекомендуется запустить клапан под высоким давлением (от 0,4 до 0,6 МПа).



Технические параметры

Размеры управления	G1/8" G1/4" G3/8" G1/2"
Полезная площадь	35 мм ²
Рабочая среда	Чистый и сухой сжатый воздух
Диапазон рабочего давления	0,1-1,0 МПа
Температура окружающей среды	от -10 °С до +60 °С
Время переключения	0,05 сек
Напряжение	230 V AC, 110 V AC, 24 V DC стандартно
Диапазон напряжения	± 10 %
Класс изоляции	F
Номинальное напряжение	220 V AC / 50 Гц, 24 V DC
Потребляемая мощность	3,6 Вт
Установка	крепежная панель/трубное соединение
Подключение	согласно стандарту NAMUR